



LIGHTING

MANUAL DE USUARIO

SLS-HB4000

MÁQUINA DE HAZER Y BURBUJAS



LEA ATENTAMENTE ESTE MANUAL ANTES DE UTILIZAR EL PRODUCTO

CARACTERÍSTICAS

- Una máquina profesional, revolucionaria y duradera, capaz de introducir enormes cantidades de burbujas en el ambiente.
- También está equipada con 3 ventiladores en la parte inferior, que ofrecen velocidad y ángulo ajustables, lo que permite una mayor flexibilidad en la proyección de burbujas.
- El exceso de líquido de burbujas volverá al tanque de desecho a través de una tubería, en lugar de caer al suelo.
- Esta unidad de efectos puede producir burbujas o niebla, o ambas al mismo tiempo, según tus necesidades.
- Ventilador ajustable para modificar el ángulo de salida.
- Incluye control LCD integrado y control remoto inalámbrico
- Tanque extraíble para facilitar el mantenimiento.
- Microordenador inteligente que mantiene la temperatura elevada.
- Producción continua de burbujas y niebla.
- Carcasa metálica robusta.
- Adecuada para una amplia variedad de aplicaciones como clubes nocturnos, espectáculos láser, DJs móviles, bodas y teatros.
- Certificaciones: CE, ROHS

ESPECIFICACIONES TÉCNICAS

- Voltaje: AC 230V / 50Hz / 5A
- Potencia: 1000W
- Tiempo de calentamiento: 4 minutos
- Capacidad de líquido de burbujas: 5.0 L
- Capacidad de líquido de niebla: 3.0 L
- Consumo de líquido:
 - Líquido de niebla: 12.5 ml/min
 - Líquido de burbujas: 50 ml/min
- Control: DMX-512, pantalla LCD, control remoto inalámbrico 433M (opcional)
- Canales DMX: 2
- Descripción de canales DMX: Volumen de salida y volumen de burbujas
- Dimensiones: 350 x 390 x 420 mm
- Peso neto: 20 kg

CONTENIDO DEL PAQUETE

Por favor, revise el contenido para asegurarse de que el producto ha sido recibido en buenas condiciones.

1. 1 × Máquina BF-40 Bubble & Haze
2. 1 × Cable de alimentación
3. 1 × Control remoto inalámbrico
4. 1 × Manual de usuario

Si encuentra que falta algún accesorio o que la máquina presenta algún problema al llegar, comuníquese inmediatamente con su distribuidor local.

No intente reparar el equipo usted mismo o perderá la garantía.

Por favor, conserve el embalaje original y la factura para cualquier posible solicitud de reemplazo o devolución.

INSTRUCCIONES DE SEGURIDAD

Por favor, lea atentamente las siguientes notas, ya que incluyen información importante de seguridad sobre la instalación, el uso y el mantenimiento de este producto.

1. Conecte el cable de alimentación solo al final y desconéctelo de la red eléctrica cuando el dispositivo no esté en uso o antes de limpiarlo.
2. No instale ni opere el dispositivo bajo la lluvia o en ambientes con calor extremo, humedad o polvo.
3. Este dispositivo es solo para uso en interiores y en un entorno seco.
4. Si el dispositivo ha sido expuesto a cambios bruscos de temperatura, no lo encienda de inmediato; espere a que alcance la temperatura ambiente.
5. No sacuda el dispositivo y evite aplicar fuerza excesiva durante la instalación o el funcionamiento.
6. No utilice el dispositivo durante tormentas eléctricas y desconéctelo de la alimentación.
7. No use disolventes ni detergentes agresivos para limpiar el dispositivo; utilice un paño suave y limpio.
8. No modifique el dispositivo ni el cable de alimentación sin autorización.
9. En caso de un problema de funcionamiento grave, deje de usar el equipo inmediatamente. Nunca intente repararlo usted mismo. Las reparaciones realizadas por personal no cualificado pueden causar daños o mal funcionamiento. Póngase en contacto con el centro de asistencia técnica autorizado más cercano. Utilice siempre repuestos del mismo tipo.

10. Nunca conecte el dispositivo a un dimmer (regulador de intensidad).

11. Asegúrese de que el cable de alimentación no esté doblado, pinzado ni dañado.

12. Nunca desconecte el cable de alimentación tirando de él. Evite la exposición directa de los ojos a la fuente de luz mientras esté encendida.

CONECTAR A LA FUENTE DE ALIMENTACIÓN – EL CABLE DE TIERRA DEBE ESTAR CONECTADO

Use el enchufe para conectar a la fuente de alimentación principal de la siguiente manera:

CABLE	CONEXIÓN	SIGNO INTERNACIONAL
Marrón	Vivo	L
Azul	Neutro	N
Amarillo / Cian	Tierra	

MONTAJE

Orientación

Este equipo debe montarse y usarse únicamente sobre una superficie plana. No debe inclinarse en ningún ángulo.

Fijación (Rigging)

Es importante no obstruir las vías de ventilación. Monte el equipo usando una abrazadera adecuada tipo "C" o "O".

Al seleccionar el lugar de instalación, considere el acceso al depósito de líquido y el mantenimiento rutinario.

Siempre deben utilizarse cables de seguridad, empleando el perno de seguridad proporcionado.

Nunca monte el equipo en lugares donde esté expuesto a lluvia, alta humedad, cambios extremos de temperatura o ventilación restringida.

DISPOSICIÓN BF-40

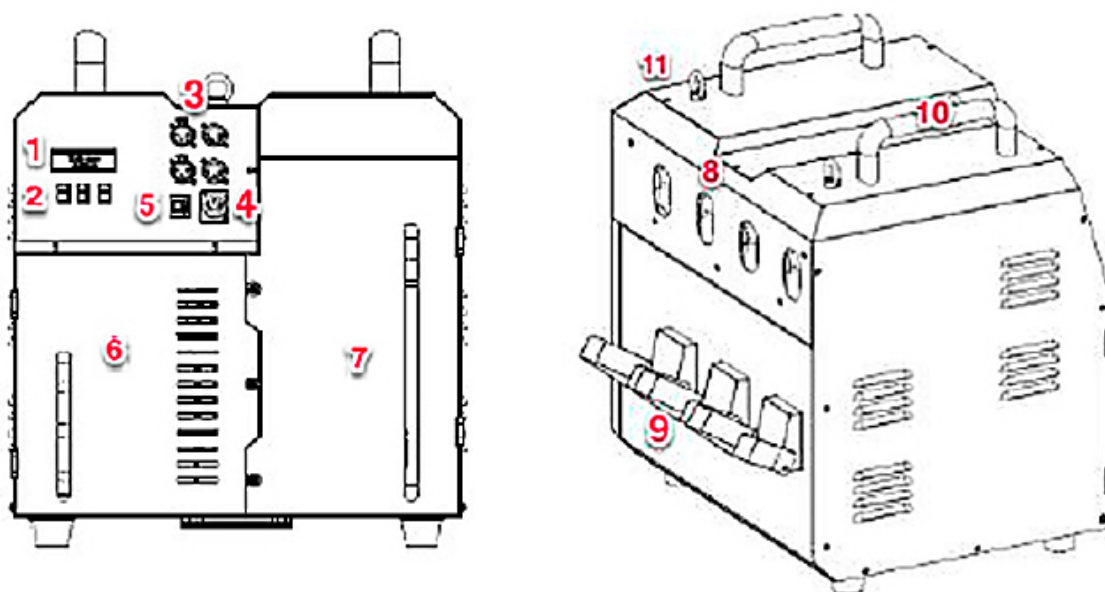

1. Pantalla LCD
2. Panel de control
3. Entrada/salida DMX-512 de 3 pines
4. Alimentación y encendido/apagado
5. Interruptor automático
6. Depósito de líquido de niebla
7. Depósito de líquido de burbujas
8. Salida de burbujas y niebla
9. Ventilador y deflector de aire
10. Asa / Mango
11. Gancho de seguridad

OPERATIVA

Panel de control

BOTÓN	FUNCIÓN
FUNCTION (Función)	Entra en el modo de programación
VOLUME (Volumen)	Controla la bomba para modificar el volumen de salida
TIMER (Temporizador)	Inicia la operación controlada por temporizador (o "Pone en marcha la operación con temporizador")
MANUAL	Permite una salida momentánea de burbujas mientras se mantenga pulsado el botón
UP (Arriba)	Navega hacia arriba por la lista del menú o aumenta el valor numérico cuando está en una función
DOWN (Abajo)	Navega hacia abajo por la lista del menú o disminuye el valor numérico cuando está en una función

Panel de control

Puedes establecer la dirección de inicio del BF-40 en el rango DMX 001–512. Esto permite el control de hasta 512 productos con la personalidad de 1 canal.

Programación

Consulta el Mapa del Menú para entender las opciones del menú. El mapa del menú muestra el nivel principal y un número variable de niveles de programación para cada opción.

Preparación para la Operación

Para preparar el BF-40 para su funcionamiento, realiza los siguientes pasos:

1. Retira el tanque de líquido/burbujas de su compartimento y quita su tapa (o tapón).
2. Verifica que las mangueras de plástico conectadas a la tapa estén en su lugar y en buenas condiciones.
3. Vierte líquidos de alta calidad en el tanque y vuelve a colocar la tapa (o tapón).
4. Vuelve a colocar el tanque en su compartimento dentro del BF-40.
5. Asegúrate de que la manguera de plástico que entra en el BF-40 desde la tapa del tanque de líquido no esté doblada ni estrangulada.
6. Conecta el BF-40 a la alimentación y en la pantalla aparecerá "Warming Up" (Calentando) durante el proceso de calentamiento. Después de aproximadamente 3 minutos, la pantalla cambiará a "READY" (Listo) cuando la máquina esté lista para emitir niebla.

En cualquiera de los modos de funcionamiento, la pantalla debe mostrar "READY" para poder emitir niebla/burbujas.

Arranque

El BF-40 tiene un interruptor de encendido/apagado (On/Off). Asegúrate de que el interruptor esté en la posición OFF (APAGADO) antes de conectar el BF-40 a la corriente.

Para poner en marcha el BF-40, haz lo siguiente:

1. Prepárate para la operación, como se describe en la sección "Preparación para la Operación".
2. Presiona <VOLUME> (Volumen).
3. Ajusta el volumen de salida de neblina (haze) usando <UP> (Arriba) o <DOWN> (Abajo). La salida de burbujas está fija al 100% de salida.

Repite el procedimiento de encendido después de transportar el BF-40 o después de rellenar el líquido.

Mapa del menú

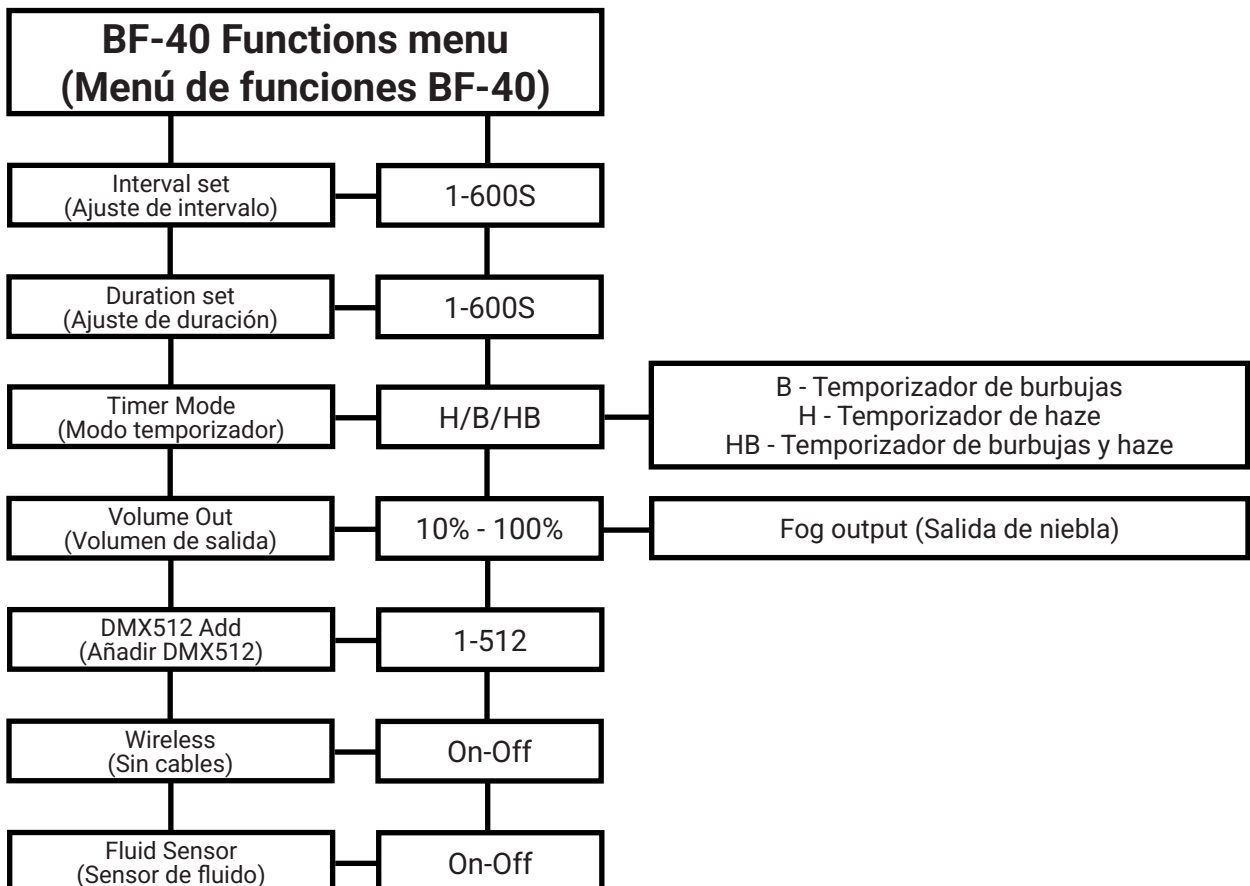

Configuración

Para configurar el producto en modo DMX para controlarlo con un controlador DMX:

1. Conecta el BF-40 a la corriente y pon el interruptor de encendido en ON (Encendido). WARMING UP (Calentando) se mostrará en la pantalla durante el proceso de calentamiento. Después de aproximadamente 3 minutos, la pantalla cambiará a READY (Listo) cuando la máquina esté lista para la emisión.
2. Conecta un cable DMX desde la salida DMX del controlador DMX al zócalo de entrada DMX en el producto.

Dirección inicial

El BF-40 utiliza hasta 1 canal DMX en su modo DMX, lo que define la dirección configurable más alta en 512.

Para seleccionar la dirección inicial, haz lo siguiente:

Presiona <FUNCTION> repetidamente hasta que DMX512 Add. aparezca en la pantalla.

Utiliza <UP> (Arriba) o <DOWN> (Abajo) para seleccionar la dirección inicial 1–512.

Asegúrate de que las direcciones iniciales en los distintos productos no se superpongan debido a la configuración de la personalidad.

Ajuste del Volumen de Salida

Para ajustar el volumen de la emisión de neblina (haze), haz lo siguiente:

1. Presiona <FUNCTION> repetidamente hasta que Volume Out (Volumen de Salida) aparezca en la pantalla.
2. Utiliza <UP> o <DOWN> para seleccionar el porcentaje de volumen de salida deseado (10–100%) o Nonstop burst (Ráfaga ininterrumpida).
3. Presiona <VOLUME> para iniciar esta salida.
4. Presiona <VOLUME> de nuevo para activar la emisión de neblina con esta configuración de volumen de salida.

Después de apagar el BF-40, esta configuración de volumen de salida permanecerá en su memoria. Para cambiar el volumen de salida para una operación posterior del BF-40, simplemente repite los pasos anteriores.

Modo Temporizador (Timer Mode)

Cuando está en Modo Temporizador, el BF-40 producirá niebla en intervalos de tiempo preconfigurados definidos por las opciones de menú Interval Set (Ajuste de Intervalo) y Duration Set (Ajuste de Duración). Además, el volumen de salida durante el Modo Temporizador se establece mediante la opción de menú Timer Out. Consulta la sección Parámetros del Modo Temporizador para obtener detalles sobre cómo configurar estos parámetros.

Para operar en Modo Temporizador, haz lo siguiente:

1. Presiona <TIMER> y la pantalla mostrará H/B/HB. "B" es para el temporizador de Burbujas; "H" para el temporizador de Niebla; y "HB" para el temporizador de Burbujas y Niebla. Elige uno de ellos y se mostrará una cuenta regresiva del temporizador de intervalo.
2. Cuando el contador llegue a cero (0), el BF-40 comenzará a funcionar.
3. La duración de la emisión durante el Modo Temporizador se establece mediante la opción de menú Duration Set.
4. El volumen de salida durante el Modo Temporizador se establece mediante la opción de menú Timer Out.
5. Este ciclo se repetirá hasta que vuelvas a presionar <TIMER> o hasta que el BF-40 se quede sin líquido.

Modo Manual (Manual Mode)

En el Modo Manual, el BF-40 emitirá burbujas mientras se mantenga presionado <MANUAL>. El volumen de salida está preestablecido al 100% de salida máxima.

Para operar en Modo Manual, haz lo siguiente:

- Presiona <MANUAL>. Este modo continuará hasta que sueltes <MANUAL> o hasta que el BF-40 se quede sin líquido.

Parámetros del Modo Temporizador

Estos parámetros determinan los intervalos y el volumen de salida para el BF-40 mientras está en Modo Temporizador.

Para configurar estos parámetros, haz lo siguiente:

1. Presiona <FUNCTION> repetidamente hasta que Interval Set aparezca en la pantalla.
2. Utiliza <UP> o <DOWN> para seleccionar el tiempo en segundos (1–600s) entre emisiones.
3. Presiona <FUNCTION> repetidamente hasta que Duration Set (Ajuste de Duración) aparezca en la pantalla.
4. Utiliza <UP> o <DOWN> para seleccionar el tiempo en segundos (1–600s) para la duración de la emisión.
5. Presiona <FUNCTION> repetidamente hasta que Timer Out aparezca en la pantalla.
6. Utiliza <UP> o <DOWN> para establecer el volumen de salida de niebla (10–100%) o Nonstop burst (Ráfaga ininterrumpida).

SOLUCIÓN RÁPIDA DE PROBLEMAS

Si la unidad no funciona correctamente:

SÍNTOMA	SOLUCION(ES)
No hay corriente	Comprueba la alimentación principal. Comprueba el fusible externo.
No hay emisión de niebla y burbujas	Comprueba el nivel del líquido. Comprueba el control remoto.
El control remoto no funciona	Asegúrate de que el conector esté firmemente conectado al dispositivo. Intenta usar otro controlador. Posible fallo del controlador.

Reemplazo del Fusible

¡Desconecta el cable de alimentación IEC antes de reemplazar el fusible! Reemplaza siempre con un fusible del mismo tipo.

1. Usando un destornillador de cabeza plana, retira el portafusibles de la carcasa IEC.
2. Retira el fusible defectuoso del portafusibles.
3. Inserta el fusible nuevo en el portafusibles.
4. Instala el portafusibles en la carcasa IEC.

MANTENIMIENTO GENERAL

Para mantener un rendimiento óptimo y minimizar el desgaste, el equipo debe limpiarse con frecuencia.

El uso y el entorno son factores que contribuyen a determinar la frecuencia. Como regla general, los equipos deben limpiarse después de su uso para evitar la acumulación de polvo y obstrucciones, que pueden resultar en un rendimiento deficiente, sobrecalentamiento y roturas.

Asegúrate de apagar el equipo antes de realizar el mantenimiento.

Recomendamos que, después de cada 40 horas de funcionamiento continuo, hagas funcionar una solución de limpieza compuesta por 80% de agua destilada y 20% de vinagre destilado a través del sistema para prevenir la acumulación de partículas en el elemento calefactor.

El régimen de limpieza recomendado es:

1. Vacía todo el líquido de niebla de la máquina. Agrega la solución de limpieza al tanque. Conecta la unidad y comienza el calentamiento.

2. Haz funcionar la unidad en un área bien ventilada hasta que el tanque esté casi vacío. No permitas que la bomba funcione en seco.

3. La limpieza ha finalizado. Rellena con líquido de niebla. Haz funcionar la máquina brevemente para limpiar cualquier resto de solución de limpieza de la bomba y el calentador.

4. No operes la máquina sin líquido en ningún momento.

Limpia la carcasa externa cuando el equipo esté frío con un paño seco o pañuelo, arrastrando la suciedad y la mugre hacia el exterior de la carcasa.

DESECHO

Por favor, desecha el dispositivo inservible de acuerdo con los requisitos legales vigentes.

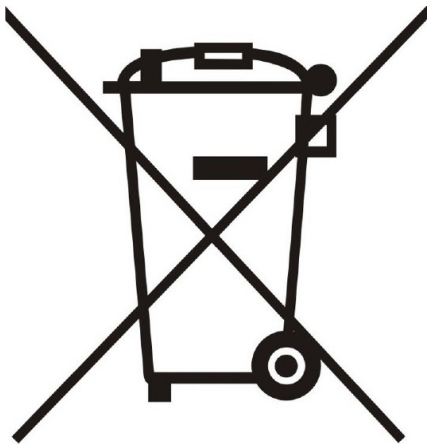



LIGHTING

**Avda. Arraona, 85 - Nave 2
08210 Barberà del Vallès (Barcelona)
Móvil: +34 638 626 631
www.soundlightspain.com**