



LIGHTING

MANUAL DE USUARIO

SLS-JNR 1218-6IN1-IP65



LEA ATENTAMENTE ESTE MANUAL ANTES DE UTILIZAR EL PRODUCTO

ÍNDICE

	Página
1. Introducción	3
2. Pautas generales	3
3. Instrucciones de seguridad	4
4. Limpieza y mantenimiento	5
5. Especificaciones técnicas	6
6. Instrucciones de funcionamiento del panel táctil	8
7. Descripción de las funciones del menú	8
8. Descripción canales DMX512	10
9. Función de control remoto por infrarrojos	11

¡Gracias por su compra!

Estamos seguros de que nuestros excelentes productos y servicios podrán satisfacerlo. Por su propia seguridad, lea atentamente este manual del usuario antes de instalar el dispositivo, para instalar, operar y mantener la seguridad de la iluminación correctamente.

Sugerimos que la instalación y operación sea realizada por un técnico verificado y que siga estrictamente las instrucciones.

¡PRECAUCIÓN!

Mantenga este dispositivo alejado de la lluvia y la humedad.

¡PRECAUCIÓN!

Desenchufe el cable de alimentación antes de la instalación, limpieza y mantenimiento del dispositivo.

Toda persona involucrada en la instalación, operación y mantenimiento de este dispositivo debe estar calificada.

Siga cuidadosamente las instrucciones de este manual.

1. INTRODUCCIÓN

Gracias por haber elegido este par dirigido profesionalmente. Verás que has adquirido un dispositivo potente y versátil. Desembale el dispositivo. Dentro de la caja de cartón debería encontrar:

- Un cable de entrada de alimentación.
- Un cable DMX de 3 pines (5 pines opcional).
- Un control remoto IR.
- Un manual de usuario en inglés. (Flight case y las abrazaderas son opcionales, comuníquese con su distribuidor).

Por favor, compruebe cuidadosamente que no haya daños causados por el transporte. Si tiene alguna pregunta, consulte a su distribuidor y no instale este dispositivo.

2. PAUTAS GENERALES

Este dispositivo es un efecto de iluminación para un uso profesional en escenarios, TV, discotecas, teatros, etc.

Este dispositivo solo puede funcionar con la corriente alterna máxima que se indica en las especificaciones técnicas en la página 2 de este manual.

Los efectos de iluminación no están diseñados para un funcionamiento permanente. Las interrupciones constantes de funcionamiento pueden garantizar que el dispositivo le sirva durante mucho tiempo sin defectos.

No agite el dispositivo. Evite la fuerza bruta al instalar u operar el dispositivo.

Al elegir el lugar de instalación, asegúrese de que el dispositivo no esté expuesto a calor, humedad o polvo extremos.

Por favor, no proyecte el haz sobre sustancias combustibles. La distancia mínima entre la salida de luz del proyector y la superficie iluminada debe ser superior a 0,5 metros.

Si usa la leva de bloqueo rápido para colgar el accesorio, asegúrese de que los sujetadores de bloqueo rápido se giraron correctamente en los orificios de bloqueo rápido.

Opere el dispositivo solo después de haberse familiarizado con sus funciones. No permita que lo operen personas que no estén calificadas para manejar el dispositivo. La mayoría de los daños son el resultado de una operación poco profesional.

Utilice el embalaje original si se va a transportar el dispositivo.

Por razones de seguridad, tenga en cuenta que todas las modificaciones en el dispositivo están prohibidas. Si este dispositivo se opera de alguna manera diferente a la descrita en este manual, el producto puede sufrir daños y la garantía quedará anulada. Además, cualquier otra operación puede provocar cortocircuitos, quemaduras, descargas eléctricas, choques, etc.

3. INSTRUCCIONES DE SEGURIDAD

¡PRECAUCIÓN!

Tenga cuidado con sus operaciones. Con un voltaje peligroso puedes sufrir una **¡descarga eléctrica peligrosa al tocar cables!**

Este dispositivo ha salido de fábrica en perfectas condiciones. Para mantener esta condición y garantizar un funcionamiento seguro, es absolutamente necesario que el usuario siga las instrucciones de seguridad y las notas de advertencia escritas en este manual del usuario.

Para garantizar la vida útil del producto, no lo coloque en lugares húmedos o incluso en el medio ambiente a más de 40 grados.

Monte siempre esta unidad en un lugar seguro y estable.

Los profesionales calificados pueden realizar la instalación, operación y mantenimiento de la lámpara, pero deben garantizar que operen en estricta conformidad con las instrucciones mencionadas.

¡Importante!

Los daños causados por el incumplimiento de este manual del usuario no están sujetos a garantía. El concesionario no aceptará responsabilidad por los defectos o problemas resultantes.

Si el dispositivo ha estado expuesto a cambios de temperatura debido a cambios ambientales, no lo encienda inmediatamente. La condensación resultante podría dañar el dispositivo. Deje el dispositivo apagado hasta que haya alcanzado la temperatura ambiente.

Este dispositivo se incluye en la clase de protección I. Por lo tanto, es esencial que el dispositivo esté conectado a tierra. La conexión eléctrica debe ser realizada por una persona cualificada.

Asegúrese de que el cable de alimentación nunca esté enganchado o dañado por bordes afilados. Si este fuera el caso, el reemplazo del cable debe ser realizado por un distribuidor autorizado.

Desconéctelo siempre de la red eléctrica cuando el dispositivo no esté en uso o antes de limpiarlo. Solo manipule el cable de alimentación por el enchufe. Nunca desconecte el enchufe tirando del cable de alimentación.

Durante la puesta en marcha inicial, puede surgir algo de humo u olor. Este es un proceso normal y no necesariamente significa que el dispositivo esté defectuoso; debe disminuir gradualmente. Por favor, no proyecte el haz sobre sustancias combustibles. Si el cable flexible externo o el cable de esta luminaria está dañado, debe ser reemplazado exclusivamente por el fabricante o su agente de servicio o una persona cualificada similar para evitar un peligro.

¡PRECAUCIÓN!

¡Nunca toque el dispositivo durante el funcionamiento! ¡La carcasa puede calentarse!

¡PRECAUCIÓN!

Nunca mire directamente a la fuente de luz, personas sensibles pueden sufrir un shock epiléptico.

Tenga en cuenta que los daños causados por modificaciones manuales en el dispositivo no están sujetos a garantía. Mantener alejado de niños y no profesionales.

4. LIMPIEZA Y MANTENIMIENTO

1. Para reducir el riesgo de descarga eléctrica o incendio, no exponga esta unidad a la lluvia o la humedad.
2. No derrame agua u otros líquidos dentro o sobre su unidad.
3. Durante largos períodos de inactividad, desconecte la alimentación principal de la unidad.
4. Debe instalarse en un lugar bien ventilado, a una distancia de 50 centímetros o más con las paredes. Al mismo tiempo, verifique si el ventilador y los orificios de ventilación no están obstruidos.

Los siguientes puntos deben tenerse en cuenta durante la inspección:

- 1) Todos los tornillos para instalar los dispositivos o partes del dispositivo deben estar bien conectados y no deben correrse.
- 2) No debe haber deformaciones en la carcasa. Fijaciones e instalaciones puntuales (techo, suspensión, trussing).
- 3) Las piezas móviles mecánicamente no deben mostrar ningún rastro de desgaste y no deben girar con desequilibrios.
- 4) Los cables de alimentación eléctrica no deben mostrar ningún daño, fatiga del material o sedimentos. Un instalador experto debe seguir otras instrucciones según el lugar de instalación y el uso y eliminar cualquier problema de seguridad.

¡PRECAUCIÓN!

¡Desconéctelo de la red eléctrica antes de comenzar la operación de mantenimiento!

Para que las luces estén en buen estado y prolonguen su vida útil, sugerimos una limpieza regular de las luces.

1) Limpie la lente interior y exterior cada semana para evitar la debilidad de las luces debido a la acumulación de polvo.

2) Limpie el ventilador cada semana.

3) Una revisión eléctrica detallada por parte de un ingeniero eléctrico aprobado cada tres meses; asegúrese de que los contactos del circuito estén en buenas condiciones, evite que el mal contacto del circuito se sobrecaliente.

Recomendamos una limpieza frecuente del dispositivo. Utilice un paño húmedo y sin pelusa. ¡Nunca use alcohol o disolventes!

5. ESPECIFICACIONES TÉCNICAS

CARCASA

Aluminio fundido a presión

Grado de impermeabilidad: IP65

Soporte: diseño ensanchado para una mayor estabilidad

FUENTE DE LUZ

Fuente de luz: 12 x 12 W RGBW 4-en-1 LED

Vida útil del LED: 50.000 horas

ÓPTICA

Ángulo de haz: 15°

Ángulo de punto: 25°

Atenuación: sin fluctuación

Mezcla de acceso directo RGBW

Temperatura de color: 2500 K – 10.000 K, ajustable

CONTROL Y PROGRAMA

2 botones táctiles

Panel de control: pantalla OLED

Protocolo de control: DMX512 por cable, control remoto por infrarrojos, aplicación Bluetooth (compatible con Apple y Android), DMX512 inalámbrico 2.4G, RDM

Modo de canal DMX: 3 modos

Canales DMX: 2 / 10 / 11 canales

Actualización de software mediante conexión DMX

ALIMENTACIÓN ELÉCTRICA

Rango de potencia de entrada: AC 110–240 V, 50/60 Hz

Potencia: 144 W

Toma de corriente: PowerCON IN/OUT, resistente al agua (marca Seetronic)

Señal: entrada y salida XLR impermeable de 3 pines

BATERÍA

Capacidad de la batería: 18.000 mAh
Ciclos de carga y descarga: 500 veces
Tiempo de carga: 6–8 horas
Autonomía total: 6–8 horas
Automático: funcionamiento automático 8 h
R: 22h, G:17h, W:18h, A: 19h, UV: 18h

CONDICIONES AMBIENTALES

Temperatura ambiente máxima: 45 °C
Temperatura mínima de funcionamiento: 0 °C
Temperatura máxima de la superficie: 65 °C
Nivel de protección: IP65

INSTALACIÓN

Se puede instalar horizontalmente, verticalmente o al revés
Orificio de bloqueo rápido en la parte inferior
Orificio de cuerda de seguridad

CONFIGURACIÓN DE FÁBRICA

Instrucción manual
Línea de alimentación / línea de señal DMX / mando a distancia

ACCESORIOS OPCIONALES

- Abrazaderas
- Flightcase
- Componente de bloqueo rápido
- Filtro de difusión magnético
- Vlseras



TAMAÑO DE LA CAJA 4PCS

Longitud: 55 cm
Ancho: 55 cm
Altura: 31 cm
Peso neto: 25,5 kg

FLIGHTCASE: 8 EN 1

Longitud: 102cm
Ancho: 59 cm
Altura: 43 cm
Peso neto: 75KG

TAMAÑO Y PESO

Longitud: 27,5 cm
Ancho: 21,5 cm
Altura: 23,5 cm
Peso neto: 5,3 kg

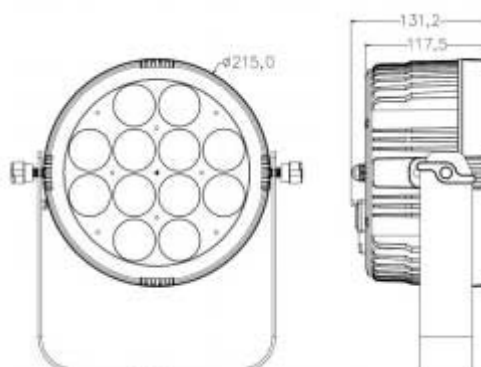

6. INSTRUCCIONES DE FUNCIONAMIENTO DEL PANEL TÁCTIL



7. DESCRIPCIÓN DE LAS FUNCIONES DEL MENÚ

Modo de visualización		Descripción de la función	
Dirección	001-512	Configuración del código de dirección	
Canal	2CH	Modo de 2 canales	
	6CH	Modo de 6 canales	
	8CH	Modo de 8 canales	
	11CH	Modo de 11 canales	
Fallo DMX	Apagar	Apagar datos de la consola	
	Retener	Mantener datos de la consola	
Frecuencia	600HZ	Frecuencia de actualización de 600	
	1200HZ	Frecuencia de actualización de 1200	
	2000HZ	Frecuencia de actualización de 2000	
	4000HZ	Frecuencia de actualización de 4000	
	12KHZ	Frecuencia de actualización de 12K	
	25KHZ	Frecuencia de actualización de 25K	
Personalizar	Rojo: 0-255	Atenuación manual roja	
	Verde: 0-255	Atenuación manual verde	
	Azul: 0-255	Atenuación manual azul	
	Blanco: 0-255	Atenuación manual blanca	
	Amarillo: 0-255	Atenuación manual amarilla/ámbar	
	UV: 0-255	Atenuación manual púrpura	
Programa	Estático	Color: 01-32	32 Tipos de mezcla de colores estáticos
		Velocidad: 00-16	Velocidad estroboscópica (mezcla de color estática cuando la velocidad es 00)

Modo de visualización			Descripción de la función	
Programa	Auto	Velocidad: 00-16	Salto de color	
	Fundido	Fundido 1 Velocidad: 00-16	Degradado de color	
		Fundido 2 Velocidad: 00-16	Cambio de color	
		Fundido 3 Velocidad: 00-16	Pulsación de color	
	Sonido	Sonido: 01 Sens.: 00-99	Cambio de color controlado por voz	
		Sonido: 02 Sens.: 00-99	Mutación controlada por voz	
		Sonido: 03 Sens.: 00-99	Luz estroboscópica de cambio de color controlada por voz	
		Sonido: 04 Sens.: 00-99	Color controlado por voz Cambio + mutación + cambio de color estroboscópico	
	CCT	2000K	4400K	7600K
		2200K	4800K	8000K
		2400K	5200K	8400K
		2600K	5600K	8800K
		2800K	6000K	9200K
		3200K	6400K	9600K
3600K		6800K	10000K	
4000K		7200K		
Wifi	LED_XXX	Modo wifi y dirección de enlace		
Inalámbrico	DMX (Encendido/apagado)	Inalámbrico 2.4G encendido/apagado		
Tiempo de ejecución	2/4/6/8 horas	Ajuste del tiempo de uso de la lámpara		
Potencia de las teclas	Encendido / apagado	Encendido/apagado en un click (Tecla MENÚ para esta función)		
Luz de fondo	Siempre encendida	Pantalla normalmente abierta		
	10 segundos	Mostrar pantalla en espera durante 10 segundos y apagar la pantalla		
	20 segundos	Mostrar pantalla en espera durante 20 segundos y apagar la pantalla		
	30 segundos	Mostrar pantalla en espera durante 30 segundos y apagar la pantalla		
IR	Encendido / apagado	Encendido / apagado del control remoto por infrarrojos		
Bloqueo de menú	Encendido / apagado	Bloqueo de teclas activado / desactivado (Al bloquear la pantalla, presione y mantenga presionada la tecla ARRIBA + ABAJO para desbloquear)		
Restabl. de fábrica	No / Sí	Autodiagnóstico y reinicio del sistema		

Modo de visualización		Descripción de la función
Curva	Curva LED 1	Curva lineal
	Curva LED 2	Curva cuadrada
	Curva LED 3	Curva logarítmica
	Curva LED 4	Curva en S
Información	Versión V12	Versión de software
	RDM	IDXXX
	Temperatura	XX
	Hora actual	XX

8. DESCRIPCIÓN CANALES DMX512

Canal	Modo 6CH	Modo 10CH	Modo 11CH
1	Rojo	Atenuación	Atenuación
2	Verde	Rojo	Rojo
3	Azul	Verde	Verde
4	Blanco	Azul	Azul
5	Amarillo	Blanco	Blanco
6	Púrpura	Amarillo	Amarillo
7		Púrpura	Púrpura
8		Estroboscópico	Estroboscópico
9		Macro	Macro
10		Velocidad macro	Velocidad macro
11			CCT

9. FUNCIÓN DE CONTROL REMOTO POR INFRARROJOS

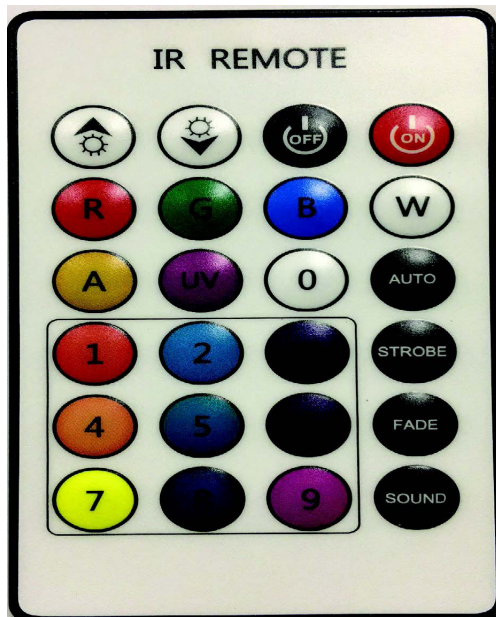

- Botón de atenuación
- Tecla de atenuación
- Pausa de apagado de luz
- Operación ON
- R-G-B-W-A UV son 6 monocromos.
- La tecla 0 está en el modo de recepción de la consola A001, y las teclas arriba y abajo ajustan la dirección.
- 1-9 teclas numéricas para 9 colores mixtos.
- La tecla AUTO cambia de color y las teclas arriba y abajo ajustan la velocidad.
- La tecla STROBE es una luz estroboscópica, y las teclas hacia arriba y hacia abajo ajustan la velocidad.
- Tecla FADE para degradado de color, teclas arriba y abajo para ajustar la velocidad.
- La tecla SOUND es para el control por voz, y las teclas arriba y abajo se utilizan para ajustar.





LIGHTING

**Avda. Arraona, 85 - Nave 2
08210 Barberà del Vallès (Barcelona)
Mòvil: +34 638 626 631
www.soundlightspain.com**